

# PRI MIUS SERIES

SISTEMAS DE CORTE  
POR CHORRO DE AGUA

# MECANIZADOS SIN LÍMITES

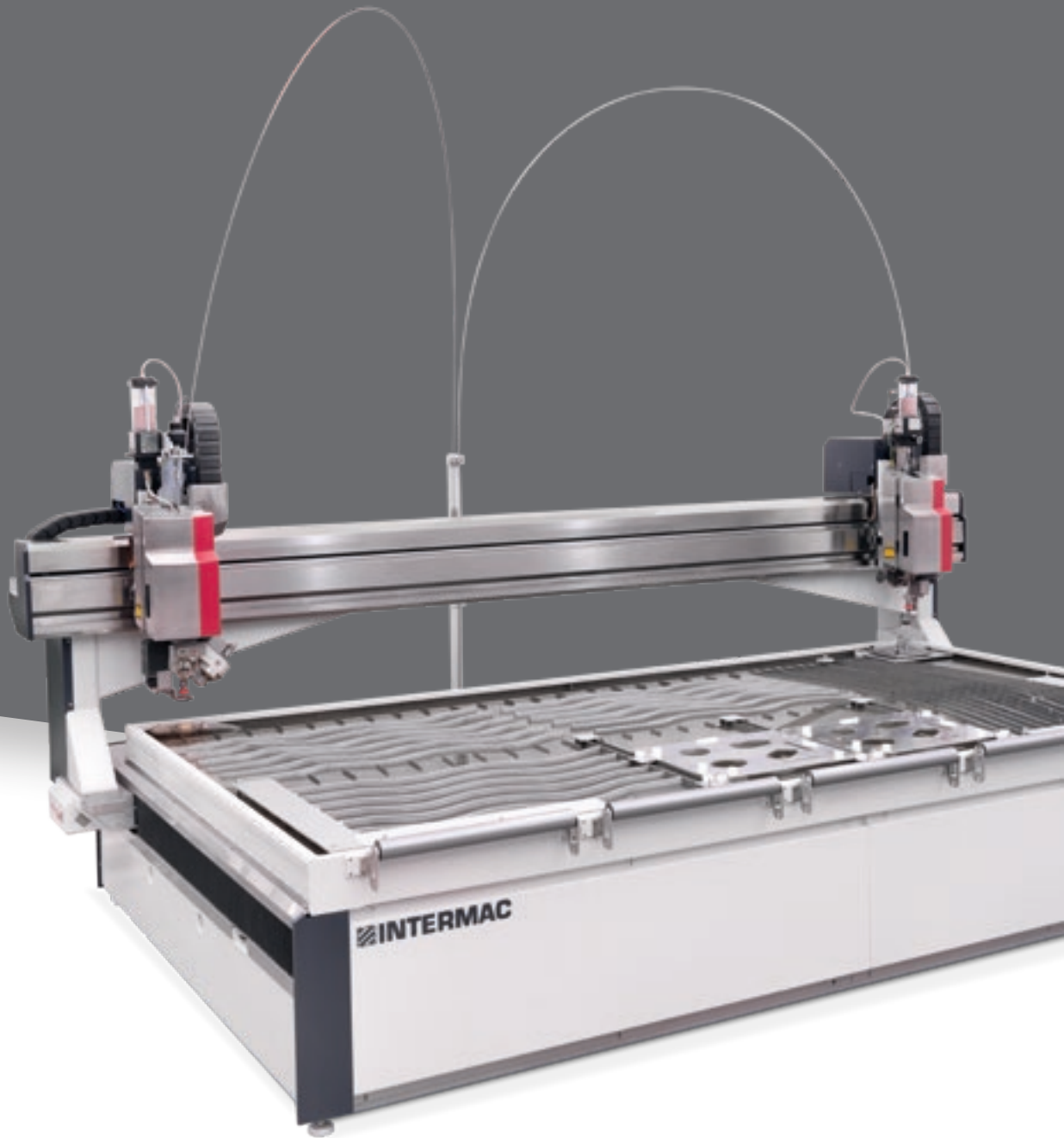

**Primus series** es la gama de máquinas de corte por chorro de agua diseñada para atender las necesidades de las empresas que necesitan la máxima versatilidad. Ofrece la posibilidad de procesar una amplia gama de materiales, de la piedra al metal, del vidrio al plástico, de la cerámica a los materiales compuestos.



# PRIMUS

- IDEAL PARA CORTAR CUALQUIER MATERIAL Y REALIZAR CUALQUIER FORMA COMPLEJA
- ALTA CALIDAD, PRECISIÓN Y ACABADO DE CORTE
- ALTAS PRESTACIONES Y OPTIMIZACIÓN DE LOS COSTES DE CORTE
- TECNOLOGÍA AVANZADA GRACIAS AL SISTEMA PATENTADO INTERMAC DE EJE ROTATIVO INFINITO C
- TIEMPO NULO DE IMPLEMENTACIÓN DE LOS PARÁMETROS GRACIAS A SISTEMAS DE FIJACIÓN Y AJUSTE SENCILLOS

# IDEAL PARA CORTAR CUALQUIER TIPO DE MATERIAL

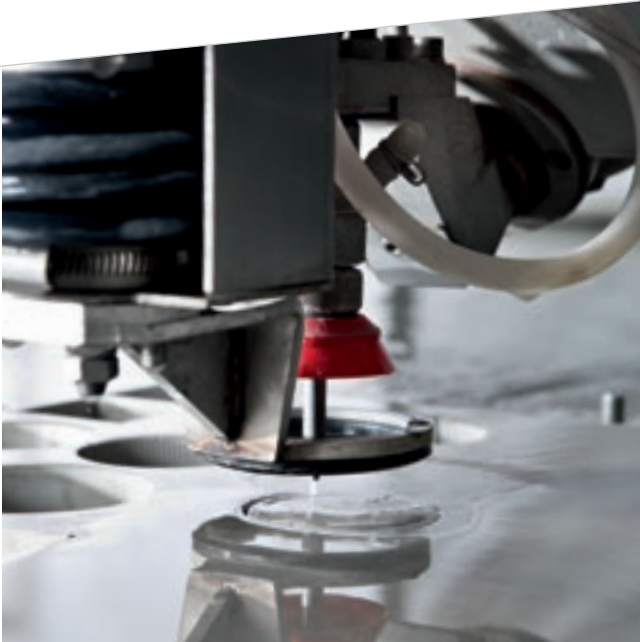

El uso sencillo y la capacidad de cortar todos los materiales, al combinarse con una alta calidad, precisión y acabado de corte, hacen que la gama Primus se adapte a una gran variedad de usuarios.



Con Primus se puede procesar una amplia gama de materiales del vidrio, de la piedra natural, los materiales cerámicos y sinterizados.

Primus 402 se puede configurar con cabezal sencillo o doble.



Las aplicaciones especiales para mecanizados con Z variable y en materiales tridimensionales pueden llevarse a cabo con un software específico.

El proceso de corte de la tecnología Waterjet consiste en mecanizar los materiales mediante un chorro de agua con o sin polvo abrasivo, utilizando una presión máxima de 400 Mpa.



# ALTA CALIDAD DE ACABADO Y PRECISIÓN DE CORTE



Primus es una tecnología que mira hacia el futuro, ideal para realizar cualquier forma compleja incluso perforando directamente el espesor del material.

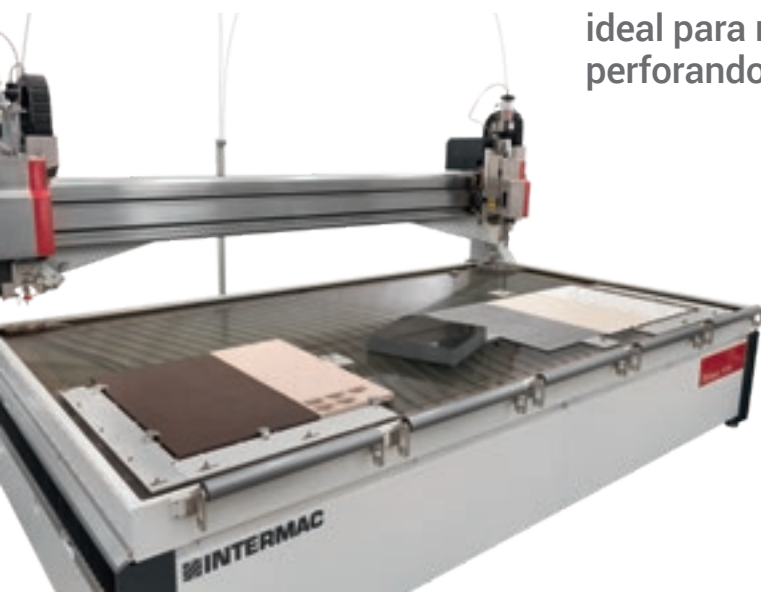

ACABADO DE CORTE PERFECTO DE LA PIEDRA NATURAL, LOS MATERIALES CERÁMICOS Y SINTERIZADOS.

EL ACABADO DE CORTE DEL VIDRIO SE ADAPTA AL PROCESO DE TEMPLADO SIN REQUERIR UN SEGUNDO MECANIZADO.

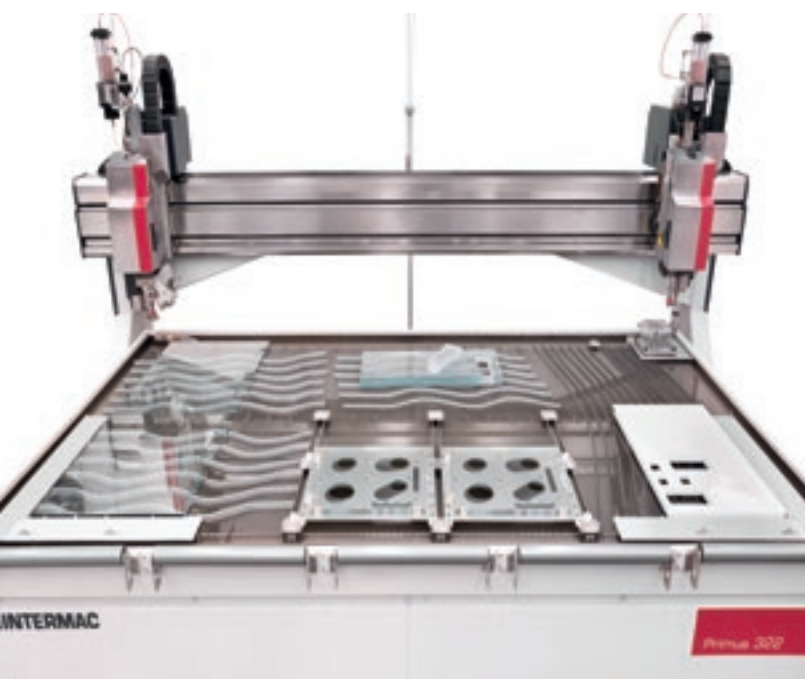

Primus 322 se puede configurar con cabezal sencillo o doble.

**IDEAL PARA CORTAR  
VIDRIO MONOLÍTICO,  
LAMINADO, MULTICAPA,  
BLINDADO Y A PRUEBA  
DE FUEGO.**

# PRESTACIONES Y PRODUCTIVIDAD

Primus puede configurarse con dos o varios cabezales de corte independientes\* para ajustarse a las necesidades de productividad de los clientes.



La posibilidad de trabajar con 3 o 5 ejes también permite hacer cortes de 45 grados o inclinados comprendidos entre 0 y  $\pm 60^\circ$  para hacer chaflanes o avellanados.

Cada cabezal de corte va dotado de un sistema independiente y automático de gestión del abrasivo, garantizando en todo momento la dosificación ideal para cada mecanizado.

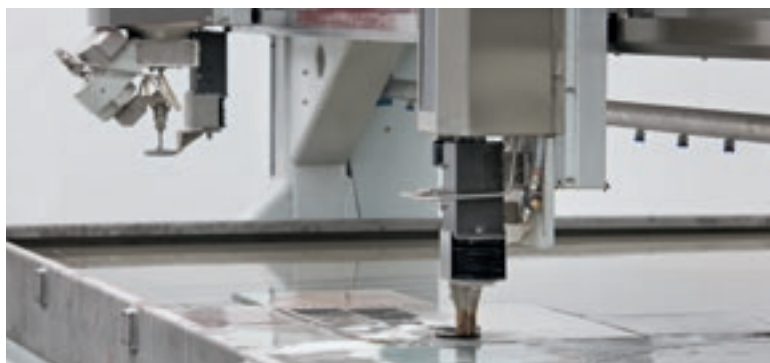

El software adapta automáticamente el número de cabezales de corte en función de las piezas para garantizar siempre la máxima productividad sin sacrificar la flexibilidad (un cabezal de corte para varias piezas diferentes y dos cabezales de corte para varias piezas idénticas simultáneamente).

\* no disponible para Primus 184.



# UNA SOLUCIÓN PARA CADA NECESIDAD

Máxima personalización para satisfacer la demanda del mercado de una tecnología que se adapta a los nuevos materiales y a aplicaciones sumamente versátiles.

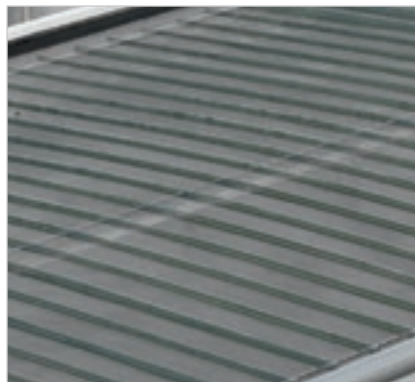

Mesa con cuchillas estándar.

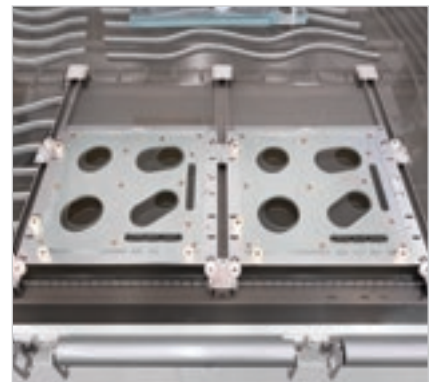

Posibilidad de colocar varias plantillas sobre la superficie de trabajo para aumentar la productividad.

# SUPERFICIE DE TRABAJO FÁCILMENTE CONFIGURABLE

La disponibilidad de superficies de apoyo para materiales y aplicaciones especiales reduce al mínimo la reverberación del chorro en el material y facilita el drenaje del agua y de los pequeños residuos de mecanizado.

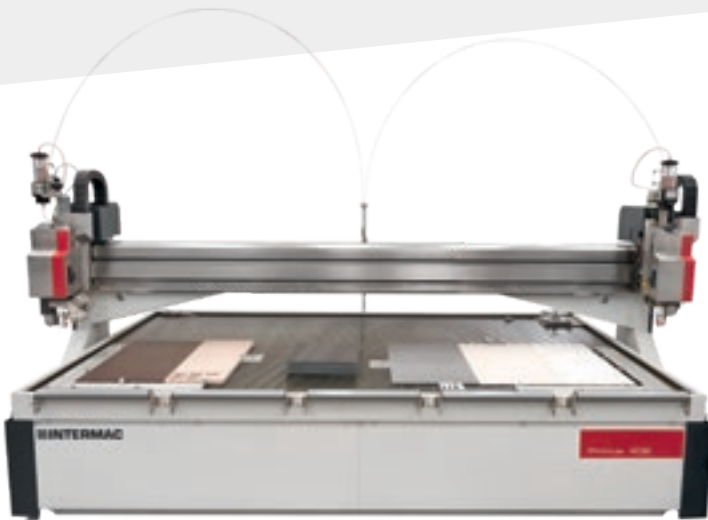

## PRIMUS 402

Primus 402 es la solución ideal para mecanizar los materiales con un formato de 4000x2000 mm.

## PRIMUS 402 CON ALETAS PARA AYUDAR A CARGAR LA PLACA

Los brazos basculantes facilitan la carga de las placas más pesadas en la superficie de trabajo. Se pueden cargar placas hasta de 500 kg con un tamaño máximo de 4000 mm x 2000 mm y un ancho mínimo de 1100 mm.



## PRIMUS 184 ES LA SOLUCIÓN IDEAL PARA TODOS LOS TALLERES QUE DISPONEN DE POCO ESPACIO

Primus 184 se ha concebido como sistema "plug and play" para empezar a producir desde el primer momento.

El modelo Primus se distingue por su tamaño compacto, al llevar el armario eléctrico incorporado en la cabina de la consola y el sistema de eliminación del abrasivo opcional dentro de la máquina.



# SOLUCIONES ESPECIALES PARA NECESIDADES ESPECÍFICAS DE PRODUCCIÓN

## PRIMUS 402 DOBLE DEPÓSITO

Primus 402 doble depósito: ideal para mecanizados en ciclo pendular para formatos de placas 4000x2000 mm.



## PRIMUS 3212 DOBLE VIGA

Dos máquinas independientes de 3210x6000 mm con viga individual para mecanizados de hasta 12000 m.



# FÁCIL BLOQUEO E IMPLEMENTACIÓN DE LOS PARÁMETROS

Tras posicionar la pieza en la superficie de trabajo e implementar los parámetros de mecanizado, la máquina ya está lista para cortar. Es muy fácil bloquear la pieza o quizás ni siquiera sea necesario hacerlo y prácticamente no hay que implementar ningún parámetro.

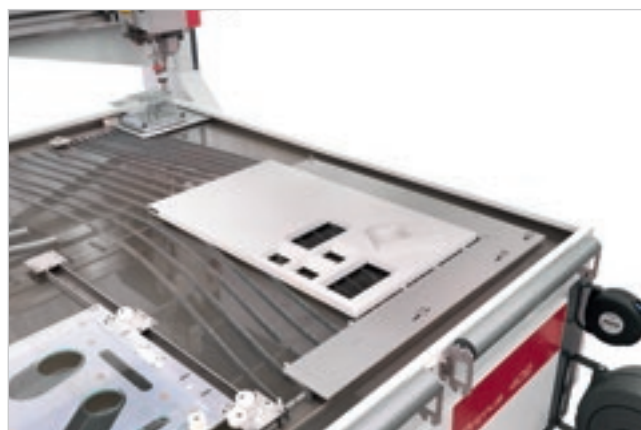
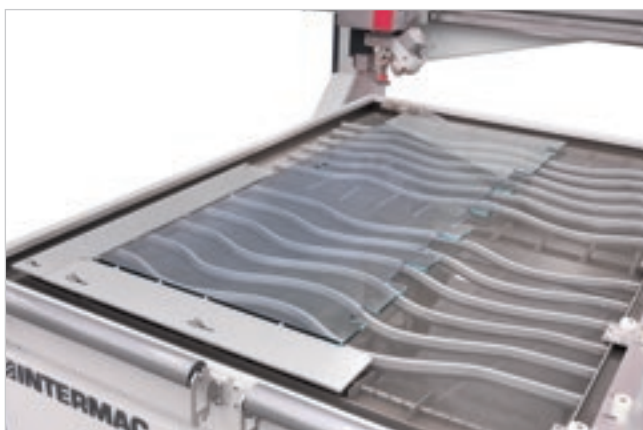

Escuadra de aluminio para posicionar las piezas.



Mordazas de sujeción para piezas con espesor de 4 a 50 mm.



Mordazas de sujeción para piezas con espesor de 1 a 3 mm.

# OPTIMIZACIÓN DE LOS COSTES DE CORTE

Optimización de los costes sin repercusiones en la producción gracias al control dinámico del alcance del abrasivo y de los parámetros principales de corte para que la máquina pueda trabajar con la máxima productividad a través de un atento control de los costes de producción.

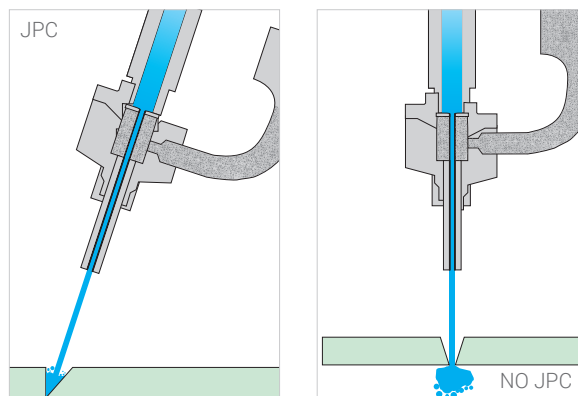

La tecnología JPC, desarrollada por Biesse y denominada Jet Performance Control, maximiza la eficiencia del mecanizado en cuanto a la relación calidad del perfil - velocidad de corte.



El sistema de palpador regula automáticamente la distancia perfecta entre el cabezal de corte y la superficie de la pieza, mejorando la calidad del corte y garantizando la seguridad al realizar el mecanizado.

# TIEMPO NULO DE IMPLEMENTACIÓN DE PARÁMETROS

Gracias al control automático de centrado del cabezal de 5 ejes, se puede reducir un 90% el tiempo de puesta a punto de centrado del cabezal de corte tras cambiar los componentes del mismo.



## Acceso total en condiciones de plena seguridad.

La máxima ventaja del nuevo sistema con cárteres practicables es que el cliente puede inspeccionar con facilidad y hacer el mantenimiento del conjunto del cabezal sin tener que desmontar el cárter.

Puntero láser para definir el posicionamiento de la placa sobre la superficie de trabajo.

Se puede utilizar el puntero láser para el aprendizaje manual de las plantillas.



# MÁXIMA EFICACIA EN LA GESTIÓN DEL ABRASIVO



**El propulsor abrasivo permite al operador cargar abrasivo nuevo en el primer depósito sin tener que detener la máquina.**

Se compone de dos partes, un primer depósito con una capacidad de carga de 330 kg aprox. de abrasivo y un segundo depósito a presión.



**Sistema automático de extracción del abrasivo agotado que incluye un porta "big-bag" de 1 m3, con panel de mando, PLC y software de gestión, para utilizarse de forma independiente de la máquina.**

Gracias a esta nueva propuesta se pueden programar las horas de trabajo de la instalación de eliminación del abrasivo en cualquier intervalo de tiempo, como por ejemplo en franjas horarias nocturnas en las que aprovechar las tarifas especiales de energía eléctrica; otra ventaja es la posibilidad de hacer el mantenimiento del sistema sin tener que detener la máquina (no para Primus 184).

# TECH NOLO GY



## EJE ROTATIVO INFINITO C

**Flexibilidad total de programación gracias a la libertad de movimiento del cabezal de corte.**

El cabezal de corte de cinco ejes va equipado con el sistema Intermac de eje rotativo infinito C (patentado) para realizar perfiles de corte inclinados ( $\pm 60^\circ$ ) con la máxima calidad en formas complejas y sin límite alguno.

Este sistema elimina los errores debidos al juego de inversión del eje de rotación de los sistemas convencionales y también asegura una alimentación continua y constante del abrasivo.





# FACILIDAD DE CARGA Y DESCARGA PARA EL OPERADOR

Una propuesta compacta y ergonómica con la máxima accesibilidad por 3 lados para cargar y descargar el material.



Pueden montarse rodillos delanteros y traseros para facilitar la carga y descarga de los materiales.

## SE PUEDE TRABAJAR EN ESTACIÓN DOBLE DIVIDIENDO TODA LA ZONA DE TRABAJO EN DOS PARTES.

Mientras en una de las zonas la máquina seguirá con el corte, el operador podrá accionar la descarga y la carga de las piezas en la otra en condiciones de plena seguridad.

La barrera que divide la superficie de trabajo es fácil de quitar, para que el operador disponga de la máxima área de trabajo en una sola zona, en función de las necesidades.



# FÁCIL DE USAR



Consola móvil con monitor táctil. Una interfaz gráfica moderna e intuitiva para una gestión sencilla de la máquina.

La calidad del corte y los parámetros principales de mecanizado, como la capacidad del abrasivo, pueden controlarse con el software y modificarse en cualquier momento, incluso mientras se está mecanizando la pieza. De esta forma, el operador de la máquina controla plenamente los costes de producción.



Con el PDA el operador puede ejecutar las operaciones principales de la máquina con la máxima comodidad y seguridad, alejándose del panel de mando cuando sea necesario.



El sistema opcional de detección fotográfica es ideal para un tipo de mecanizado "book match" donde es importante seguir la morfología de la piedra natural. Otra ventaja concierne a la posibilidad de optimizar las losas que se han utilizado parcialmente u optimizar las losas descartando cualquier parte de las mismas donde hay defectos del material.



### VEINS MATCHING - DDX

Es posible programar el corte de las losas para obtener el efecto de "veta continua", o acoplando diferentes losas y emparejando las vetas.

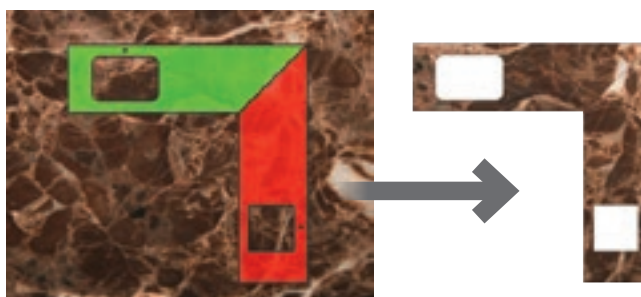

# AHORRO DE ENERGÍA Y ALTA EFICIENCIA

La máxima profesionalidad gracias a la moderna tecnología de la bomba.

Gama completa de intensificadores de muy alta presión para atender a las necesidades de todos los clientes. Todos los sistemas llevan acumulador de presión de gran volumen (2,49 l) para reducir al mínimo las típicas fluctuaciones de presión y el desgaste de los componentes. La válvula proporcional permite variar la intensidad de presión en función del material elaborado y del tipo de corte a efectuar. Máxima accesibilidad de todas las piezas sujetas a desgaste para facilitar su mantenimiento y sustitución.

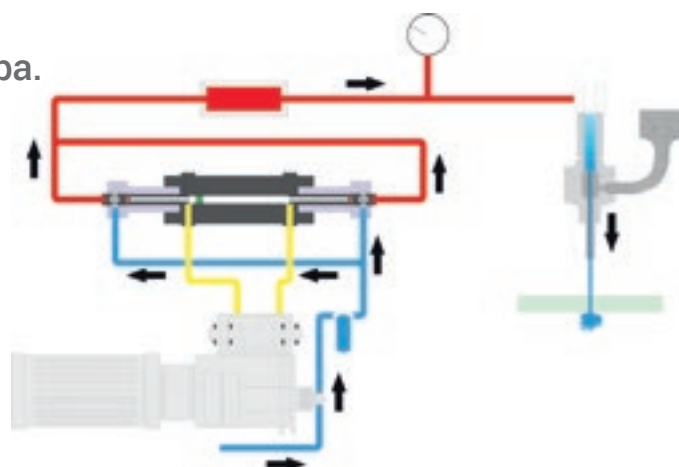

## ECOTRON

La excelente relación calidad - precio es la máxima ventaja de este modelo de bomba.

La presión se produce mediante una bomba de pistón axial regulada perfectamente por una válvula proporcional estándar.



## HYTRON 40.75

La bomba está equipada con dos multiplicadores de presión regulados por dos bombas de pistón axial que, gracias a la gestión electrónica, garantizan una excelente dosificación de la presión.

Este tipo de bomba, por la alta velocidad de su caudal, es ideal para los clientes que trabajan con grandes espesores y para los clientes que quieren mantener una buena velocidad de trabajo incluso cuando utilizan varios cabezales de corte.



## SERVOTRON

Gracias a la gestión de la presión mediante un servomotor regulado por frecuencia (patente BFT), se puede ahorrar un 24% de energía en comparación con las bombas convencionales; también se alarga el ciclo de vida útil de los componentes de alta presión (juntas y válvulas) y se reduce el desgaste de todo el sistema de alta presión, desde la bomba hasta el cabezal de corte.

Menos esfuerzo con más potencia: los sistemas de transmisión del futuro.

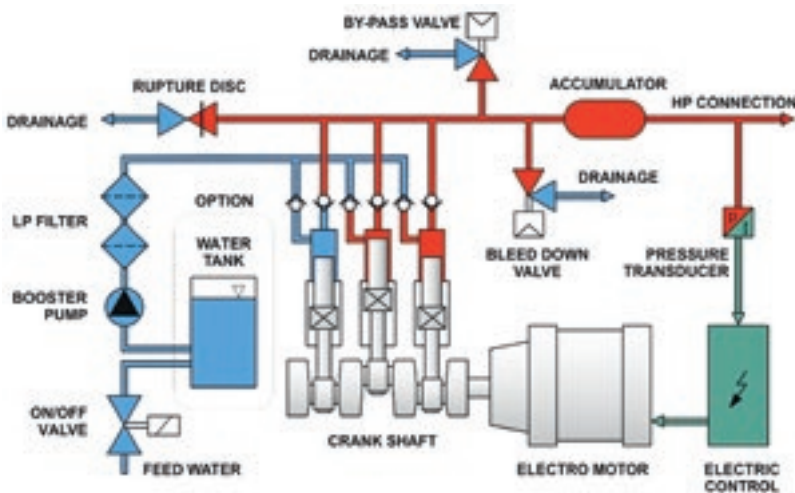

## VECTRON

Funciona en la clase de potencia de 22 kW con un caudal máximo de 3,5 l/min a 3.800 bar de presión de trabajo.

La bomba de tres pistones es ideal para operaciones de pequeña envergadura debido a su bajo consumo de energía. En comparación con las bombas de alta presión estándar, la eficiencia energética es aproximadamente un 25 % superior.

- ▶ Nueva bomba de alta presión de accionamiento directo
- ▶ Mínimo consumo de energía ideal para las pequeñas empresas

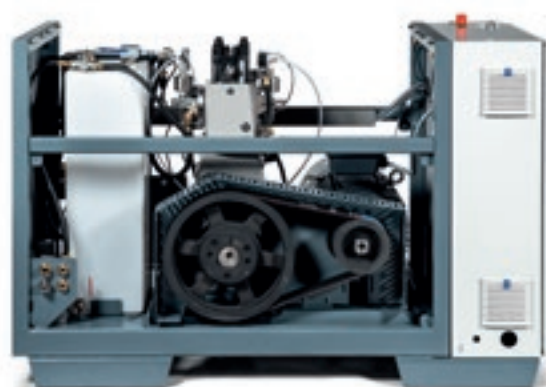

# PRESTACIONES MEJORADAS QUE MARCAN LA DIFERENCIA



Trabajar con KMT significa contar con una experiencia, una amplia red y una excelente fiabilidad.



## KMT NEO 50

KMT Waterjet NEO 50 incorpora más de 50 años de experiencia y ofrece unos resultados sin precedentes en la tecnología de corte por chorro de agua.

Los cilindros de alta presión roscados eliminan los posibles desajustes durante el montaje y reducen al mínimo el tiempo de inactividad de la máquina. Cambio hidráulico de última generación que garantiza cambios fluidos sin interrupciones y sin retrasos, mandos y controles avanzados y en tiempo real; todo ello para reducir los costes de mantenimiento y simplificar el funcionamiento.

# PROTECCIÓN Y SEGURIDAD ENTODASLASOPERACIONES DE MECANIZADO

Biesse siempre ha prestado la máxima atención a la seguridad y la salud de sus clientes. La protección del personal técnico durante el uso de la máquina es indispensable, evitando distracciones o errores que pueden causar problemas o lesiones desagradables.



Fotocélulas  
a los lados de la máquina.

El cumplimiento de la directiva de máquinas y las leyes sobre la seguridad y la salud en el trabajo es una condición indispensable para acceder a cualquier tipo de financiación.

# DATOS TÉCNICOS

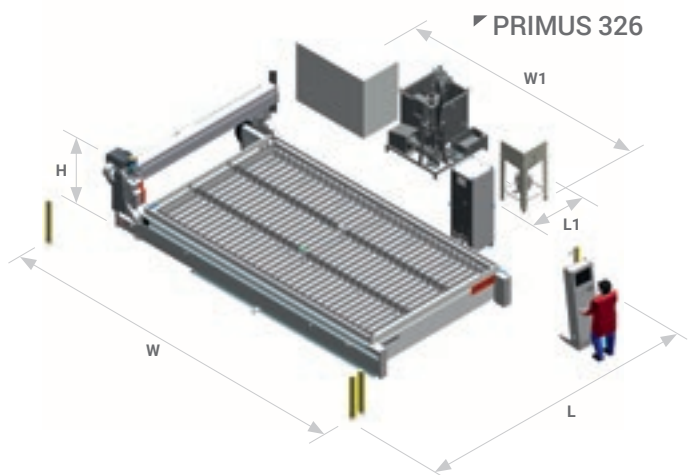
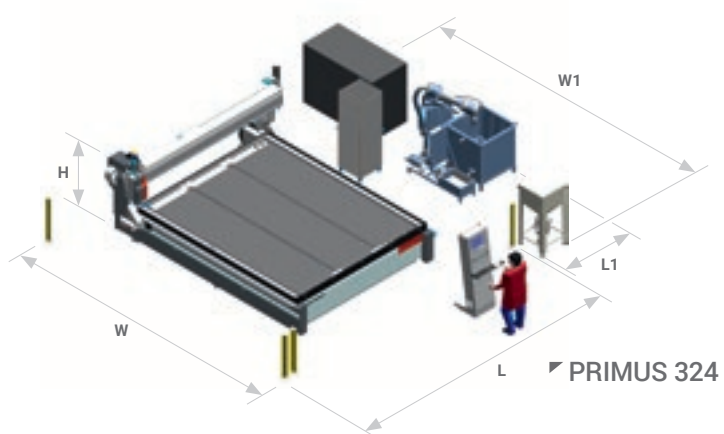
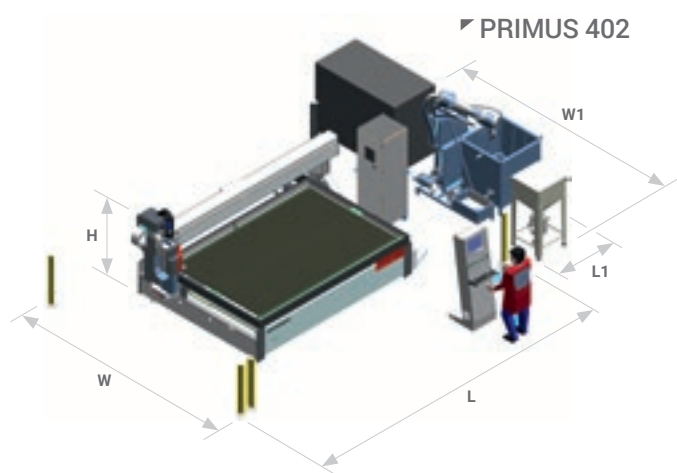
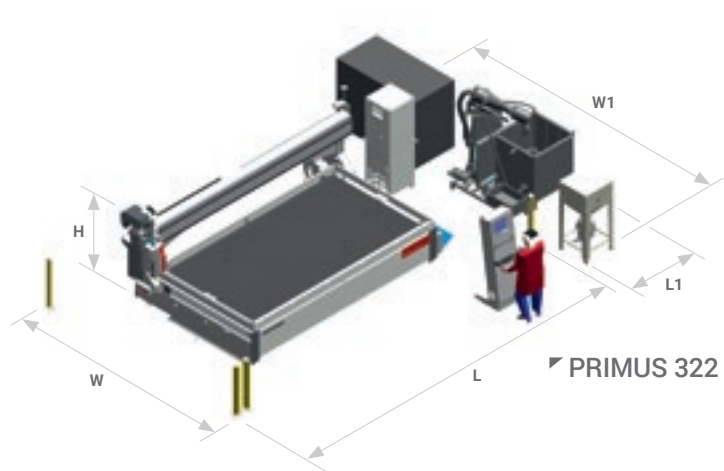
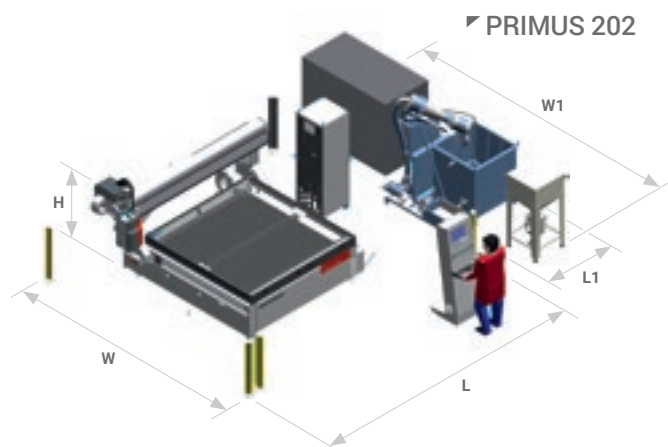
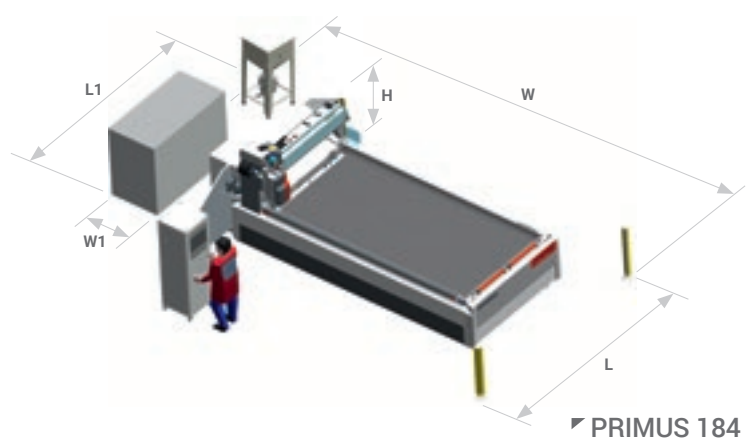



	PRIMUS 184	PRIMUS 202	PRIMUS 322	PRIMUS 402	PRIMUS 324	PRIMUS 326
Área de trabajo X-Y (mm)*	1860x4000 1700x3800**	2000x2000	3210x2000	4000x2000	3210x4000	3210x6000
Tamaño máximo de la placa cargable X-Y (mm)	2010x4100	2080x2250	3300x2250	4100x2250	3300x4300	3300x6300
Carrera del eje Z	250 (200 cabezal de 5 ejes)					
Velocidad máxima de los ejes X-Y	45 m/min					
Carga útil máxima superficie de apoyo de la pieza	1000 Kg/m <sup>2</sup>					
Eje A	+/-60°					
Eje C (opc.)	Infinito					
Entreejes mínimo de los cabezales de corte de 3 ejes	-					280 mm
Entreejes mínimo de los cabezales de corte de 3 ejes + 5 ejes	-					340 mm
Entreejes mínimo de los cabezales de corte de 5 ejes	-					500 mm

\* con corte inclinado hacia afuera, el área de trabajo se reduce; la reducción depende del ángulo de corte y del espesor del material.  
\*\* con cabezal de 5 ejes

#### DATOS TÉCNICOS BOMBA UHP

Potencia bomba UHP	22 kW	30 kW	37 kW	45 kW	75 kW
Presión máx.	420 Mpa				
Caudal de agua máx.	2 l/min (ECO 40.22) 3.5 l/min (VEC 40.22)	3,2 l/min	3,8 l/min	4,1 l/min	7,8 l/min

DIMENSIONES		PRIMUS 184	PRIMUS 202	PRIMUS 322	PRIMUS 402	PRIMUS 324	PRIMUS 326
L	mm	3900	5070	6280	7590	6280	6280
L1	mm	3900	1650	1650	1650	1650	1650
W	mm	6490	4940	4940	4940	7130	9210
W1	mm	800	4940	4940	4940	4940	4940
H máx. (estándar)	mm	3000	5000	5000	5000	3000	3000
H máx. (opcional)	mm	-	3000	3000	3000	-	-

Los datos técnicos y las ilustraciones no son vinculantes. Algunas imágenes pueden reproducir máquinas equipadas con accesorios opcionales. Biesse Spa se reserva el derecho de aportar cualquier modificación sin necesidad de previo aviso.

PRIMUS 184 Nivel de presión sonora ponderado A L pA 80 dB.  
PRIMUS 202/322/324/326/402 Nivel de presión sonora ponderado A LpFA 81 dB (A).  
Nivel de potencia sonora superficial ponderado A LwA 102 dB (A).  
Incertidumbre de la medición K = 4 dB (A).

La medición se ha realizado de acuerdo con las normas: UNI EN ISO 3746, UNI EN ISO 11202 y modificaciones posteriores.

Los valores de ruido indicados son niveles de emisión y no representan necesariamente niveles operativos seguros. Pese a existir una relación entre los niveles de emisión y los niveles de exposición, ésta no puede utilizarse de modo fiable para establecer la necesidad o no de otras medidas de precaución. Los factores que determinan los niveles de ruido reales a los que está expuesto el personal de operaciones incluyen la duración de la exposición, las características del ambiente de trabajo, otras fuentes de emisión (p. ej. el número de máquinas y otras elaboraciones adyacentes). En cualquier caso, esta información permitirá al usuario de la máquina efectuar una evaluación mejor de los riesgos y de los peligros.

# EASYSTONE: TODAS LAS FUNCIONES ESTÁN AL ALCANCE DE UN CLIC



## Easy**STONE**

### ▸ Sencillo e intuitivo

También puede ser utilizado por quienes no tienen conocimientos especiales de informática: todas las funciones están "al alcance de la mano".

### ▸ Complete

Gestiona todos los aspectos del mecanizado y el CNC en 360°, guiando al operario desde el diseño hasta la disposición de las piezas en el banco de trabajo, pasando por la optimización de las trayectorias de mecanizado de la herramienta hasta la generación de programas de máquina.

### ▸ Automatizado

Una biblioteca de componentes paramétricos permite dibujar rápidamente las piezas que se han de realizar. El módulo CAM automático permite asociar automáticamente los procesos de mecanizado que se realizarán en las piezas.

### ▸ Ideal para cualquier tipo de mecanizado

Permite programar todos los procesos típicos de la piedra como el modelado y pulido de cantos, encimeras de cocina, encimeras de baño, grabados, bajorrelieves, platos de ducha, modelado y acabado de material macizo, pulido de superficies, mecanizado en 5 ejes, utilizando todo tipo de herramientas.

# ICAM: LA RESPUESTA MÁS SENCILLA



## ICAM

### ▸ Sencillez de uso

Interfaz sencilla y potente que permite una gran facilidad y velocidad de trabajo.

### ▸ Ahorro de tiempo

Colocación de los topes y ventosas en el entorno CAD/CAM, reduciendo el tiempo de equipamiento incluso en caso de cambios en el proyecto.

### ▸ Innovador

Interfaz unificada para entorno CAD y CAM.

### ▸ Automatizado

La biblioteca paramétrica y el módulo Idoors permiten generar de forma rápida y automática mecanizados en función del artículo que se desea fabricar.

### ▸ Calidad de Servicio

Alta competencia del Service Worldwide.

# IC: TODA LA EXPERIENCIA DEL VIDRIO EN UN ÚNICO SOFTWARE



**IC NACE DE LA EXPERIENCIA Y FIABILIDAD DE ICAM, QUE, CON MÁS DE 7500 PAQUETES INSTALADOS EN 180 PAÍSES, ES EL CAD/CAM MÁS UTILIZADO DEL MUNDO PARA LAS APLICACIONES DEL VIDRIO.**

- ✔ **INTERFAZ GRÁFICA RENOVADA, INTUITIVA Y FÁCIL DE APRENDER UTILIZANDO CONCEPTOS DE AUTOAPRENDIZAJE SIN RENUNCIAR A LA FUNCIONALIDAD Y FLEXIBILIDAD DE PROGRAMACIÓN**
- ✔ **PLATAFORMA ROBUSTA Y FIABLE**
- ✔ **POTENCIADECÁLCULO OPTIMIZADAGRACIASALUSODELASÚLTIMASTECONOLOGÍASDE DESARROLLO**
- ✔ **INTERFAZ MODERNA:** similar a las aplicaciones más modernas, se puede usar con pantalla táctil.
- ✔ **MUY FÁCIL DE USAR:** diseño guiado en 5 pasos. Del dibujo técnico a la máquina en pocos segundos.
- ✔ **CONTROL TOTAL DEL PROCESO DE DISEÑO DESDE EL DIBUJO HASTA LA PIEZA ACABADA.**
- ✔ **SOLUCIONES ADAPTABLES PARA PRODUCCIONES DE SERIE O BATCH ONE:**  
posibilidad de gestionar librerías de modelos incluso paramétricas.
- ✔ **FUNCIONALIDAD DE NESTING AUTOMÁTICO EN 4 PASOS:**  
Las geometrías se reconocen automáticamente, se corrigen, se preparan las piezas y se aplica el mecanizado. El nesting de IC para Primus puede reconocer automáticamente varios perfiles contenidos en el mismo archivo DXF o DWG.
- ✔ **SERVICIO ACTIVO DE ASISTENCIA AL CLIENTE:**  
IC incorpora la tecnología "AIC Log": en caso de problema o necesidad de asistencia, Biesse Service puede reproducir las operaciones realizadas e intervenir rápidamente.

# INDUSTRY 4.0 READY

La industria 4.0 es la nueva frontera de la industria que se basa en la tecnología digital y en las máquinas que interactúan con las empresas. Los productos pueden comunicarse e interactuar entre sí de forma independiente en los procesos de producción conectados por redes inteligentes.

The logo features a stylized gear icon on the left, followed by the word "INTERMAC" in large, bold, black, sans-serif capital letters. Below this, the words "INDUSTRY 4.0 READY" are written in a smaller font, with "INDUSTRY" in black and "4.0 READY" in red.

**INTERMAC**  
INDUSTRY 4.0 READY

El compromiso de Biesse es transformar las fábricas de nuestros clientes en las fábricas en tiempo real para garantizar las oportunidades de fabricación digital.

Las máquinas inteligentes y el software se convierten en herramientas indispensables que facilitan el trabajo diario de quien trabaja los materiales tecnológicos u otros. Nuestra filosofía es práctica: proporcionar datos concretos a los empresarios para ayudarles a reducir costes, mejorar el trabajo y optimizar los mecanizados.

TODO ESO SIGNIFICA ESTAR 4.0 READY.



Ample possibilité de configurer la machine en ligne ou comme cellule de travail.



# LA ATENCIÓN AL CLIENTE ES NUESTRA FORMA DE SER

SERVICES es una nueva experiencia para nuestros clientes, para ofrecer un nuevo valor que no solo consta de una excelente tecnología sino de una conexión cada vez más directa con la empresa, la profesionalidad de las personas que la componen y la experiencia que la caracteriza.



## DIAGNÓSTICO AVANZADO

Canales digitales para la interacción a distancia online 24/7. Siempre listos para intervenir in situ 7/7.



## RED MUNDIAL

39 filiales, más de 300 agentes y distribuidores certificados en 120 países y almacenes de piezas de repuesto en América, Europa y Extremo Oriente.



## PIEZAS DE REPUESTO DISPONIBLES DE INMEDIATO

Identificación, envío y entrega de piezas de repuesto para cualquier necesidad.



## OFERTA DE FORMACIÓN AVANZADA

Numerosos módulos de formación presencial, online y en el aula para lograr un crecimiento personalizado.



## SERVICIOS DE VALOR

Una amplia gama de servicios y programas de software para mejorar constantemente los resultados de nuestros clientes.

## LA EXCELENCIA EN EL NIVEL DE SERVICIO

**+550**

TÉCNICOS ALTAMENTE ESPECIALIZADOS ALREDEDOR DEL MUNDO, DISPUESTOS A ATENDER A LOS CLIENTES EN TODAS SUS NECESIDADES

**90%**

DE CASOS POR PARADA DE MÁQUINA, CON RESPUESTA EN 1 HORA

**+100**

EXPERTOS EN CONTACTO DIRECTO A DISTANCIA Y TELESERVICIO

**92%**

DE PEDIDOS DE REPUESTOS POR MÁQUINA PARADA EN 24 HORAS

**+50.000**

ARTÍCULOS EN STOCK EN EL ALMACÉN DE REPUESTOS

**+5.000**

VISITAS DE MANTENIMIENTO PREVENTIVO

**80%**

DE SOLICITUDES DE ASISTENCIA RESUELTAS ONLINE

**96%**

DE PEDIDOS DE REPUESTOS ENVIADOS ANTES DE LA FECHA PROMETIDA

**88%**

DE CASOS RESUELTOS CON LA PRIMERA INTERVENCIÓN IN SITU

# MADE WITH BIESSE

## CINCELES DIGITALES: LOS RETOS DE INTERACCIÓN ENTRE LA PIEDRA Y LA TECNOLOGÍA 4.0

En el evento "Italian Stone Theatre", que se celebró recientemente en la edición 2017 de Marmomac, las tecnologías de Intermac demostraron el potencial del mecanizado de la piedra, poniendo de manifiesto la habilidad de producción y la técnica de las empresas de interiorismo y diseño con las que se ha colaborado: Seguso Gianni y Vicentina Marmi. «La araña de cristal "Rezzonico", explica el diseñador Raffaello Galiotto - se hace utilizando un mármol natural vetado, una opción que pone de relieve el valor del material natural, dando a la forma serial

una singularidad que de por sí no poseería. Puede decirse que cada lámpara es una obra única gracias a la irrepetibilidad de su textura natural; desde un punto de vista técnico, el mecanizado Waterjet de cinco ejes de la Primus se ha llevado al máximo nivel, con una reducción considerable de los residuos».

El trabajo se hizo en colaboración con Generelli Marmi. "La tecnología Waterjet de la gama Primus de Intermac ha puesto de manifiesto la extraordinaria oportunidad de transformar los materiales de piedra en productos complejos desde el

punto de vista técnico y formal. Los sistemas de nueva generación de las máquinas permiten aplicar precisión, velocidad de ejecución y reducción de residuos, que son algunos aspectos fundamentales para producir en serie objetos de forma compleja y alcanzar el rendimiento típico de otros materiales más ligeros". Estas fueron las palabras de Matteo Generelli, dueño de la empresa, después de la finalización del prototipo.

*Italian Stone Theatre, Italia*





# SOPHIA

MÁS VALOR DE LAS MÁQUINAS

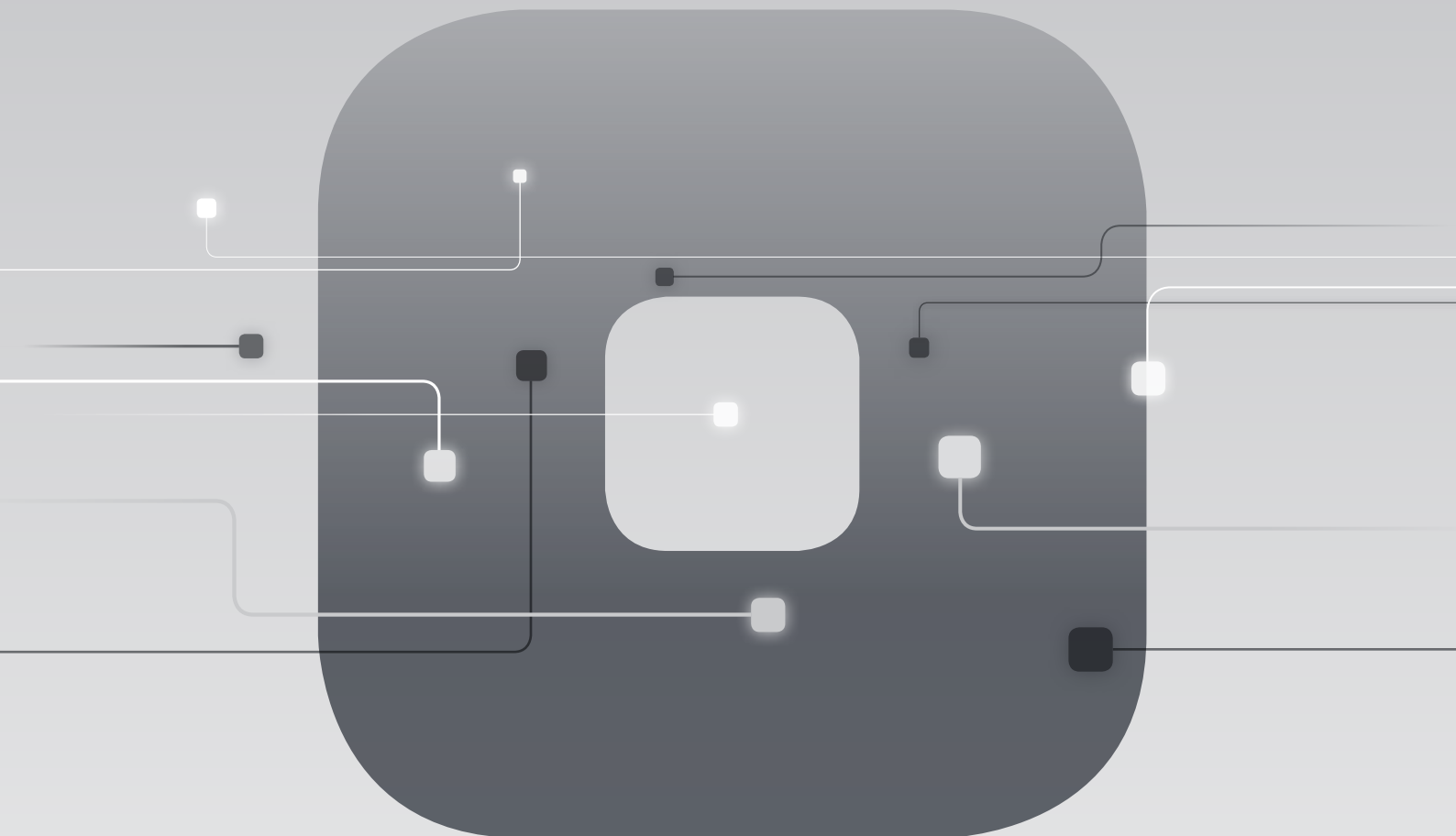

La plataforma iot de Biesse que ofrece a sus clientes una amplia gama de servicios para simplificar y racionalizar la gestión del trabajo.

SERVICIOS

PREDICTIVIDAD

ANÁLISIS

Fundada en Italia,  
de origen internacional.

Simplificamos  
de fabricación  
reducir el poder  
cualquier mate

Somos una empresa internacional que fabrica líneas y máquinas integradas para mecanizar madera, vidrio, piedra, plástico y materiales compuestos y todo lo que pueda surgir en el futuro.

Gracias a nuestra profunda y consolidada experiencia, respaldada por una red mundial que crece constantemente, fomentamos el desarrollo de tu negocio, potenciando tu imaginación.

Especialista en materiales, desde 1969.

# el proceso para sacar a ncial de erial.

Entra en  
el mundo Biesse.

[biesse.com](https://www.biesse.com)



